

828a18K250vsZPN.TW60

Konstrukce a materiály

30.03.2023



Ilustrační obrázek

Konstrukce kladky
Materiál pouzdra
Konstrukce otočného ložiska

Materiál disku
Uložení
Materiál běhounu
Tvrdost běhounu
Bezstopý běhoun
Boční krytka
Hmotnost

otočná
zinkovaná kovaná ocel
axiální kuličkové ložisko, kuželíkové ložisko, integrovaný středový čep s maticí, utěsněno, s maznicí

lakovaná litina
kuličkové ložisko
polyuretan
93 ShA
Ano
-



Rozměrová skica

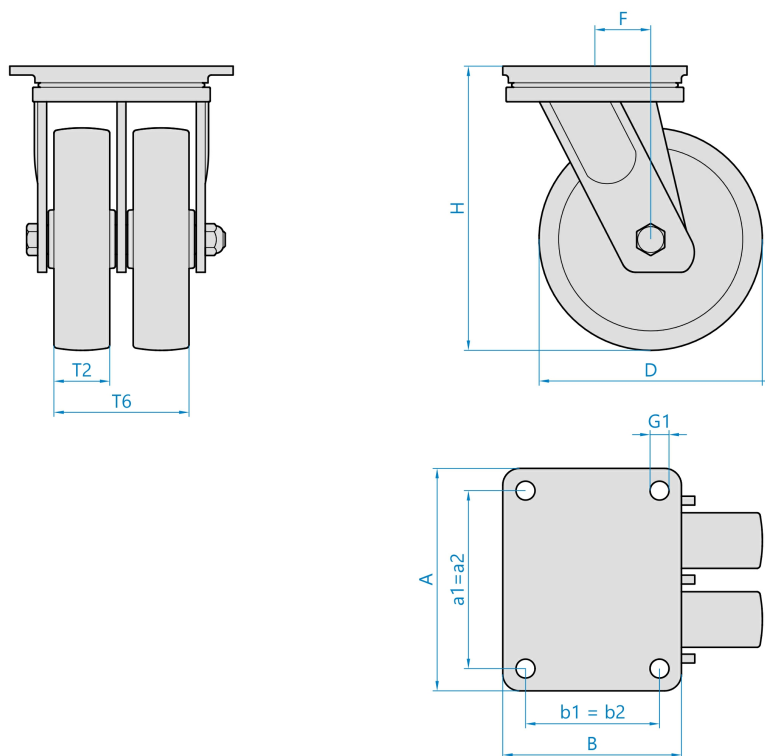

Základní rozměry

D	250 mm
T2	60 mm
T6	186 mm
H	330 mm
F	70 mm
AxB	255x200 mm
a1xb1/a2xb2	210x160 mm
G1	18,0 mm

Vlastnosti

Dynamická nosnost	2700 kg
Max. rychlost	4 km/h
Typ ovládání	strojní
Bezstopý běhoun	Ano
Antistatické provedení	Ne
Amagnetické provedení	Ne
T max. okolí	+70°C
T min. okolí	-25°C
Standard	EN 12532

<https://www.strongo.eu/hledej/?retezec=828a18K250vsZPN.TW60>