

# 817a95K250pZPN

## Konstrukce a materiály

22.09.2021



Ilustrační obrázek

Konstrukce kladky	pevná
Materiál pouzdra	zinkovaná ocel
Konstrukce otočného ložiska	
Materiál disku	litý polyamid
Uložení	kuličkové ložisko
Materiál běhounu	litý polyamid
Tvrдость běhounu	80 ShD
Bezstopý běhoun	Ano
Boční krytka	-
Hmotnost	



## Rozměrová skica

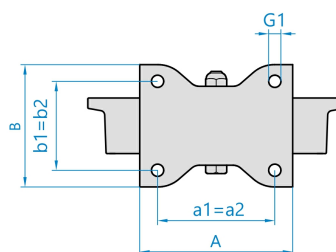
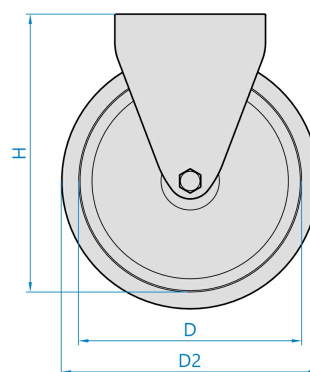
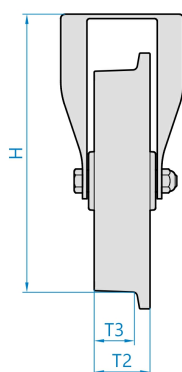

## Základní rozměry

D	250 mm
D2	300 mm
T3	60 mm
T2	80 mm
H	330 mm
AxB	255x200 mm
a1xb1/a2xb2	210x160 mm
G1	17,0 mm

## Vlastnosti

Dynamická nosnost	3000 kg
Max. rychlost	4 km/h
Typ ovládání	strojní
Bezstopý běhoun	Ano
Antistatické provedení	Ne
Amagnetické provedení	Ne
T max. okolí	+80°C
T min. okolí	-25°C
Standard	EN 12532

<https://www.strongo.eu/hledej/?retezec=817a95K250pZPN>