

434a0SK080pZLD

Konstrukce a materiály

22.10.2021



Ilustrační obrázek

| | |
|-----------------------------|--------------------------------------|
| Konstrukce kladky | otočná |
| Materiál pouzdra | zinkovaná ocel |
| Konstrukce otočného ložiska | dvě kuličkové dráhy, těsnící kroužek |
| Materiál disku | polyamid |
| Uložení | kuličkové ložisko |
| Materiál běhounu | polyamid |
| Tvrdost běhounu | 70 ShD |
| Bezstopý běhoun | Ano |
| Boční krytka | - |
| Hmotnost | - |



Rozměrová skica

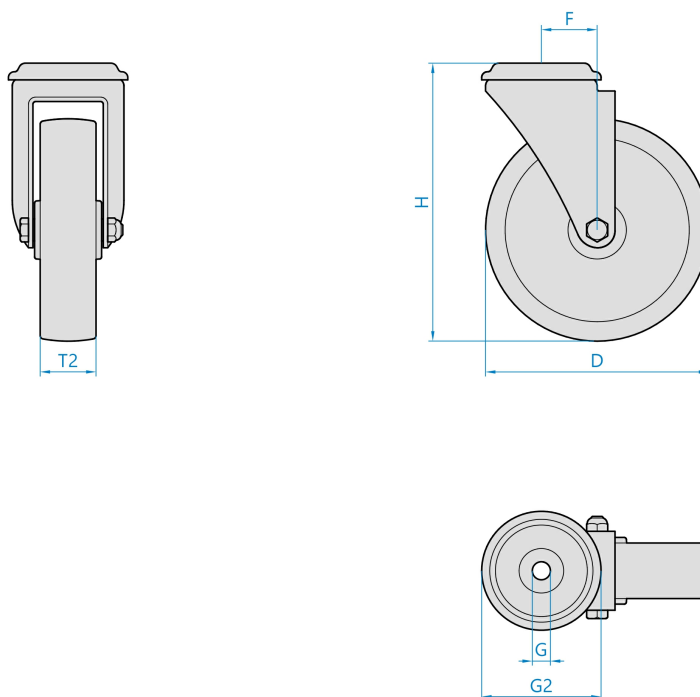

Základní rozměry

| | |
|----|---------|
| D | 80 mm |
| T2 | 30 mm |
| H | 106 mm |
| F | 40 mm |
| G | 12,3 mm |
| G2 | 79 mm |

Vlastnosti

| | |
|------------------------|----------|
| Dynamická nosnost | 300 kg |
| Max. rychlost | 4 km/h |
| Typ ovládání | strojní |
| Bezstopý běhoun | Ano |
| Antistatické provedení | Ne |
| Amagnetické provedení | Ne |
| T max. okolí | +80°C |
| T min. okolí | -40°C |
| Standard | EN 12532 |

<https://www.strongo.eu/hledej/?retezec=434a0SK080pZLD>