

111t0UG090pcPP5

Konstrukce a materiály

31.10.2023



Ilustrační obrázek

Konstrukce kladky	otočná
Materiál pouzdra	lakovaná hliníková slitina
Konstrukce otočného ložiska	dvě kuličkové dráhy v kalených šálcích
Materiál disku	litý polyamid
Uložení	kluzné
Materiál běhounu	litý polyamid
Tvrdost běhounu	80 ShD
Bezstopý běhoun	Ano
Boční krytka	-
Hmotnost	3,50 kg



Rozměrová skica

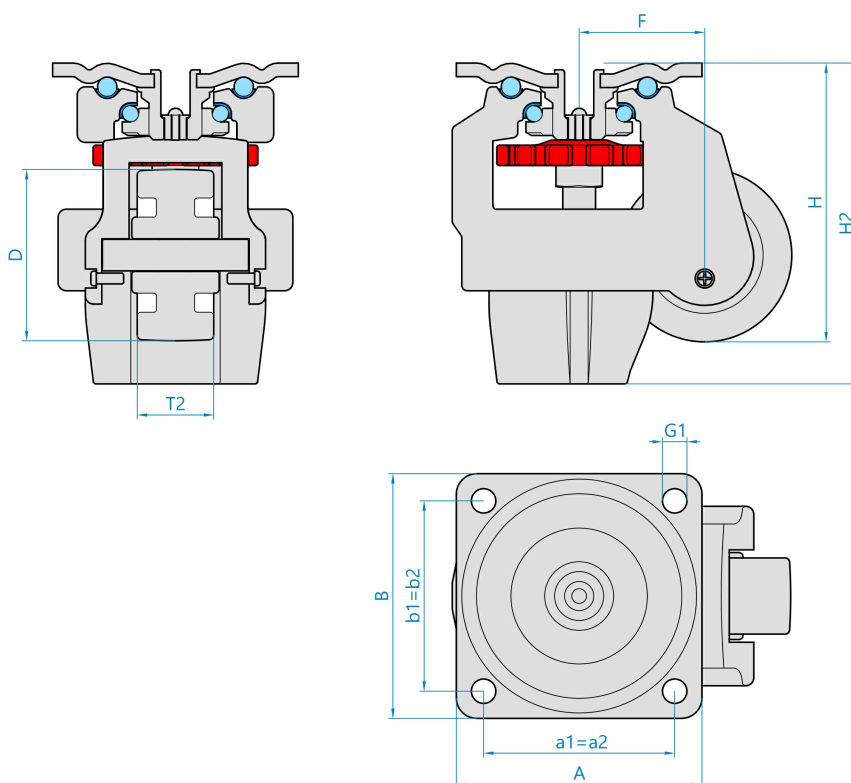

Základní rozměry

D	90 mm
T2	55 mm
H	132 mm
H2	147 mm
F	69 mm
AxB	100x100 mm
a1xb1/a2xb2	70x70 mm
G1	13,0 mm

Vlastnosti

Dynamická nosnost	1500 kg
Max. rychlost	1 km/h
Typ ovládání	ruční
Bezstopý běhoun	Ano
Antistatické provedení	Ne
Amagnetické provedení	Ne
T max. okolí	+90°C
T min. okolí	-10°C

<https://www.strongo.eu/hledej/?retezec=111t0UG090pcPP5>